

ООО «БАП «ХРОМДЕТ-ЭКОЛОГИЯ»

ЗАКАЗАТЬ

**Устройство очистки
фотоионизационного детектора**

Паспорт

Москва 2019

Настоящий паспорт предназначен для изучения работы и правильной эксплуатации Устройства для очистки фотоионизационного детектора (далее Устройства). Предприятие-изготовитель гарантирует работоспособность Устройства только при соблюдении всех рекомендаций, изложенных в настоящем документе.

1. ОПИСАНИЕ УСТРОЙСТВА

1.1. При эксплуатации газоанализатора может происходить снижение чувствительности фотоионизационного детектора. Наиболее вероятной причиной этого является загрязнение на поверхности окна лампы и электродах ионизационной камеры. Особенно быстро загрязнение появляется при наличии в воздухе некоторых кремнийорганических соединений. В отличие от других датчиков ФИД не "отравляется" и его работоспособность во многих случаях можно восстановить с помощью очистки специальным устройством, производимым ООО «БАП «Хромдет-экология». Периодичность очистки ФИД зависит от условий применения газоанализатора и определяется пользователем. Предприятие-изготовитель рекомендует производить очистку не реже одного раза в месяц.

1.2. Внешний вид устройства в рабочем состоянии представлен на рис. 1.

Устройство состоит из контейнера 1, закрывающегося пробкой 2. Внутри контейнера находится слой теплоизоляции 3 и пластиковая ампула 4, содержащая полимерную матрицу. В качестве наполнителя матрицы использован 1% раствор фтористоводородной кислоты. Ампула уплотняется резьбовой частью пробки 2, на которой установлены штуцер 5 с поливинилхлоридной трубкой 6 для подвода воздуха в ампулу и штуцер 7 с фторопластовой трубкой 8 для вывода воздушно-паровой смеси.

1.3. Комплект поставки.

Наименование	Количество, шт.
Ампула с полимерной матрицей	1 шт.
Контейнер с крышкой и теплоизоляцией	1 шт.
Фильтр-обнулитель	1 шт.



Рис. 1. Устройство очистки фотоионизационного детектора
1 – контейнер, 2 – пробка, 3 – теплоизоляция, 4 – ампула, 5 – штуцер
для подачи воздуха, 6 – трубка поливинилхлоридная,
7 – штуцер вывода воздушнопаровой смеси,
8 – фторопластовая трубка

2. ИСПОЛЬЗОВАНИЕ ПО НАЗНАЧЕНИЮ

2.1. Подготовка к работе

Внимание!

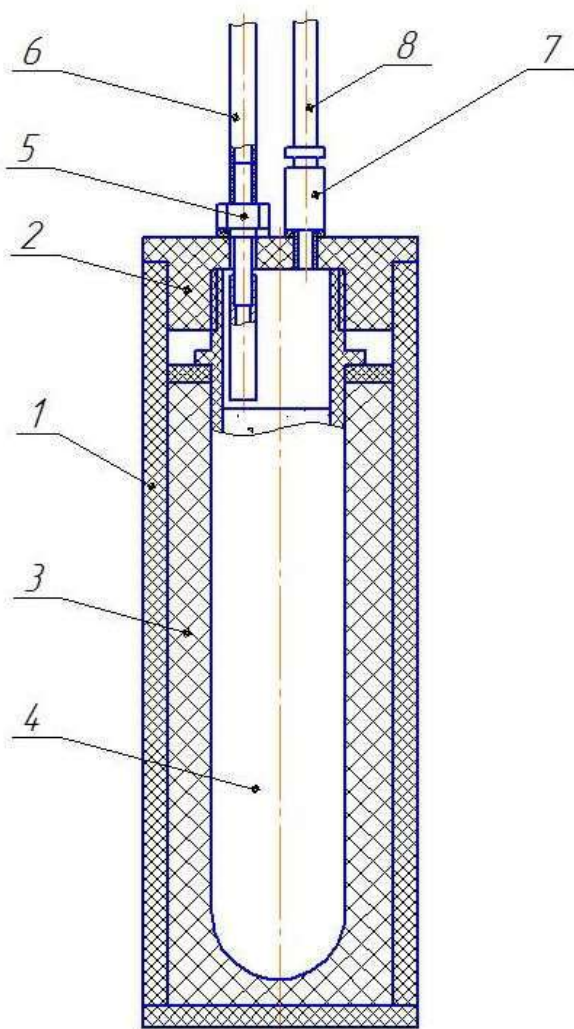
Перед каждым использованием Устройства необходимо осмотреть ампулу. Если внутри ампулы имеется жидкость, ампулой пользоваться не разрешается.

2.1.1. Перед началом работы необходимо поместить ампулу в контейнер. Для этого отвинтите герметичную крышку на ампуле и вверните ампулу в резьбовую часть пробки 2, после чего установите пробку с ампулой в контейнер.

2.1.2. Если ампула уже находится внутри контейнера, следует извлечь ее, вывернув из резьбовой части крышки 2, осмотреть и при надлежащем ее состоянии снова установить в контейнер.

2.2. Проведение очистки

2.2.1. Отсоедините пробоотборное устройство от газоанализатора и подключите фторопластовую трубку 8 к входному штуцеру газоанализатора, а выход газоанализатора соедините с фильтром-обнулителем.

2.2.2. Включите газоанализатор. Через 30 минут выключите газоанализатор, отсоедините Устройство и фильтр-обнулитель.

2.2.3. Извлеките ампулу и уплотните ее герметичной крышкой.

3. УСЛОВИЯ ЭКСПЛУАТАЦИИ И ХРАНЕНИЯ

Ампула может эксплуатироваться при температурах от минус 10 до 40 °С.

Ампулы должны храниться закрытыми герметичной крышкой. Хранение ампулы в Устройстве не разрешается. Температура хранения от 0 до 30 °С. Положение ампул при хранении – произвольное.

Срок использования ампулы составляет 12 мес., если не наблюдается появления жидкости внутри ампулы.

4. ТРАНСПОРТИРОВКА УСТРОЙСТВА.

Транспортировка как всего устройства, так и ампул, разрешается всеми видами транспорта.

5. ПРАВИЛА БЕЗОПАСНОСТИ.

При выполнении всех пунктов данной инструкции пользование устройством является безопасным и не требует принятия специальных мер.

6. УТИЛИЗАЦИЯ АМПУЛ И ФИЛЬТРОВ-ОБНУЛИТЕЛЕЙ.

Ампулы и фильтры-поглотителя являются малоопасными отходами 4 класса и должны утилизироваться в соответствии с существующими требованиями.